





### Stückliste Bank Calero

	Anzahl	Skizze
Bankfuß	2	
Sitzelement	1	
Schraube Pan Head 6 x 40 mm	16	
Schraube Senkkopf 6 x 140 mm	4	
Bit Torx 25	1	

### Stückliste Tisch Calero

	Anzahl	Skizze
Tischfuß	2	
Tischelement	1	
Schraube Pan Head 6 x 40 mm	28	
Schraube Senkkopf 6 x 140 mm	4	
Bit Torx 25	1	

### Notwendiges Werkzeug

- Bandmaß oder Zollstock
- Spiralbohrer  $\varnothing = 4$  mm und Bohrmaschine

## Bank „Calero“

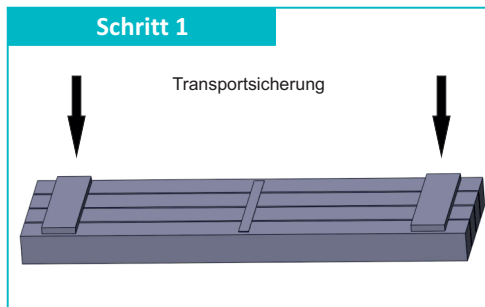

Fixieren Sie das Sitzelement mit der Sitzfläche nach unten auf einer sauberen und festen Arbeitsfläche.

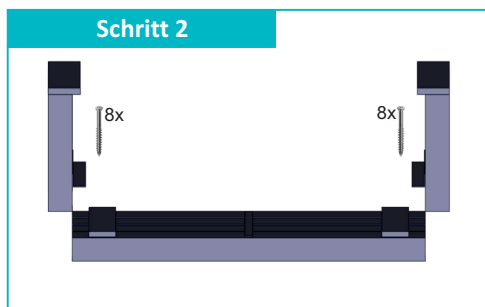

Richten Sie die Bankfüße am Sitzelement aus und verschrauben Sie die Füße mit je 8 Schrauben pro Seite (Schrauben 6x40mm). Wir empfehlen vorzubohren.

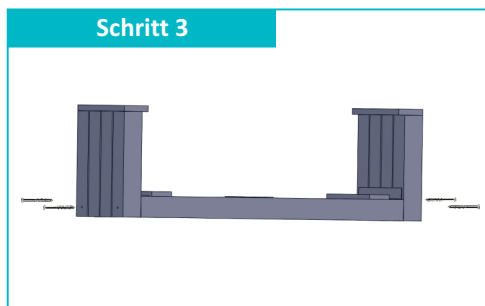

Verschrauben Sie die Bankfüße zusätzlich mit je 2 Schrauben (6x140mm) von außen durch die vorgebohrten Löcher mit dem Sitzelement.

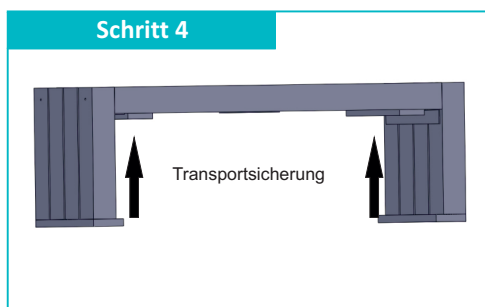

Stellen sie die Bank auf und entfernen Sie ggf. die beiden Transportsicherungen. Achten Sie auf einen sicheren und stabilen Stand der Bank.

## Tisch „Calero“

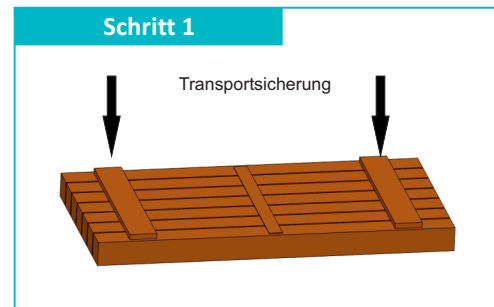

Fixieren Sie das Tischelement mit der Tischfläche nach unten auf einer sauberen und festen Arbeitsfläche.

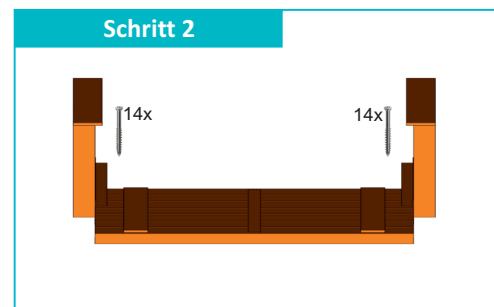

Richten Sie die Tischfüße am Tischelement aus und verschrauben Sie die Füße mit je 14 Schrauben pro Seite (Schrauben 6x40mm). Wir empfehlen vorzubohren.

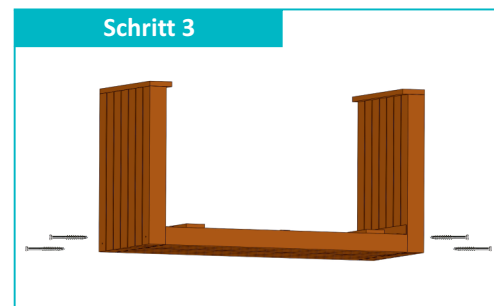

Verschrauben Sie die Tischfüße zusätzlich mit je 2 Schrauben (6x140mm) von außen durch die vorgebohrten Löcher mit dem Tischelement.

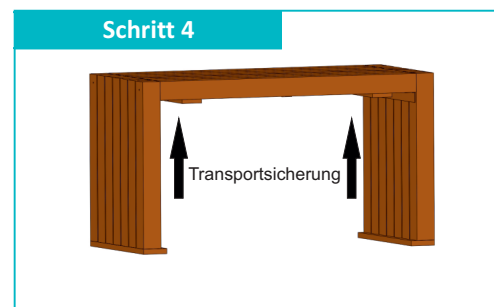

Stellen sie den Tisch auf und entfernen Sie ggf. die beiden Transportsicherungen. Achten Sie auf einen sicheren und stabilen Stand des Tisches.