





Vielen Dank, dass Sie sich für den hanit[®] Sandkasten Gobi entschieden haben.

Im Folgenden erhalten Sie wichtige Montagehinweise, die beim Einbau unbedingt Berücksichtigung finden müssen.

Wir weisen darauf hin, dass bei Nichtbeachtung die Garantie und die Gewährleistungspflicht erlöschen.

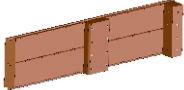

Stückliste

	Abmessung	Zeichnung	Typ 1	Typ 2
Seitenteil	-----		4	4
Sitzauflage	-----		4	4
Schrauben	ø 6 x 80 mm		16	24
Schrauben	ø 6 x 100 mm		16	16
Bit	Torx Gr.25		1	1

Notwendiges Werkzeug

- Bandmaß oder Zollstock
- Akkuschauber oder Bohrmaschine mit Bit-Adapter und Bohrer ø 6 mm

Schritt 1

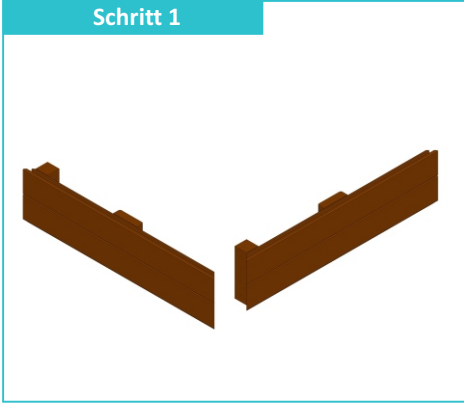

Legen Sie zwei Sandkastenprofile auf einer ebenen Fläche aus.

Schritt 2

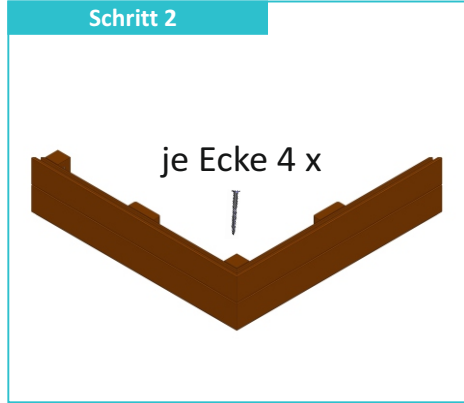

Setzen Sie die Teile so zusammen, dass die Profile passgenau aneinander liegen und verschrauben (6 x 100 mm) diese von innen. Wiederholen Sie diesen Schritt mit den weiteren Seitenteilen.

Schritt 3

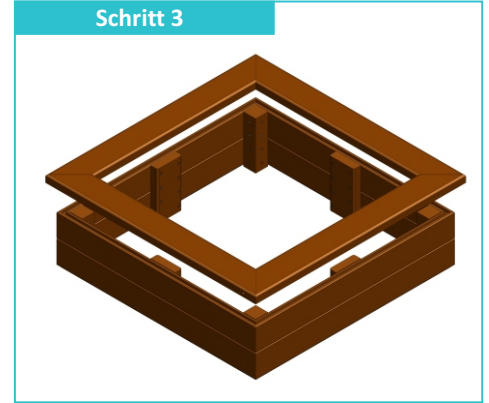

Legen Sie alle Sitzauflagen auf die Seitenteile auf. Achten Sie bei der Montage der Sitzauflagen darauf, dass die abgerundeten Kanten nach oben zeigen.

Schritt 4

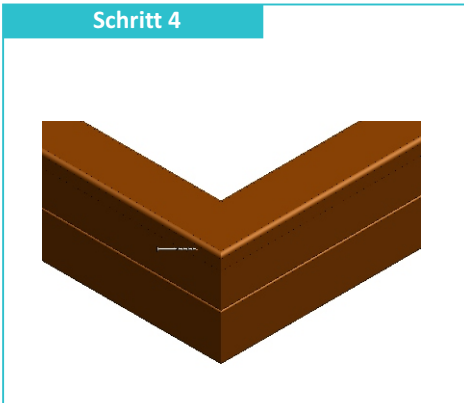

Verschrauben Sie die Ecken der Sitzauflage mit jeweils einer Schraube (6 x 80mm).

Schritt 5 - Gobi 1



Richten Sie die Sitzauflage mittig zur Unterkonstruktion aus und bohren diese nun mit jeweils 3 Löchern vor. Setzen Sie die erste Bohrung mittig an und anschließend in beide Richtungen je 2 Bohrungen im Abstand von je 45 cm. **Achten Sie darauf, dass die Bohrungen mittig im Brett der Unterkonstruktion sind.**

Schritt 5 - Gobi 2

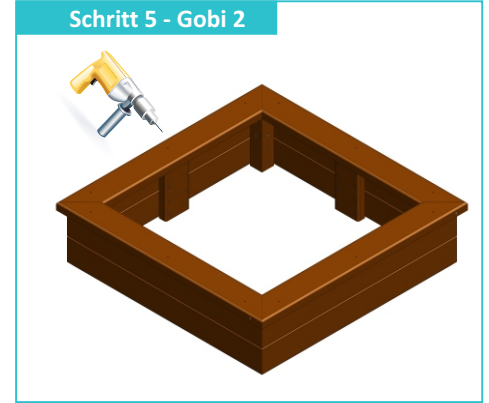

Richten Sie die Sitzauflage mittig zur Unterkonstruktion aus und bohren diese nun mit jeweils 5 Löchern vor. Setzen Sie die erste Bohrung mittig an und anschließend in beide Richtungen je 2 Bohrungen im Abstand von je 55 cm. **Achten Sie darauf, dass die Bohrungen mittig im Brett der Unterkonstruktion sind.**

Schritt 6

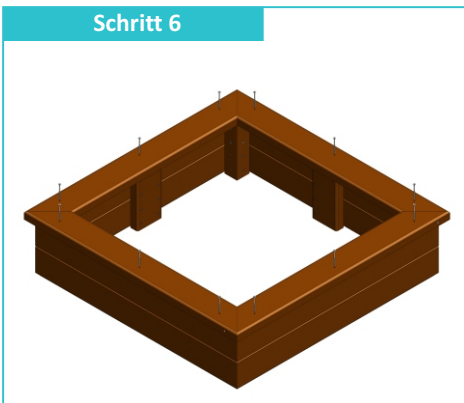

Verschrauben Sie die Sitzauflagen mit den Seitenteilen von oben mit je 3 (bzw 5) Schrauben (6 x 80 cm) pro Seite. Anschließend kann der Sandkasten mit Sand befüllt werden und ist spielbereit.

Hinweis:

Bitte bei allen Modellen beachten:

Durch Temperaturschwankungen kann es bei der Montage zu Längenschwankungen der Seitenteile kommen. Bevor die Sitzauflagen montiert werden, sind diese manuell wieder zu richten.